

БУДИЛЬНИК CASIO DQ-580, 610

Общие указания

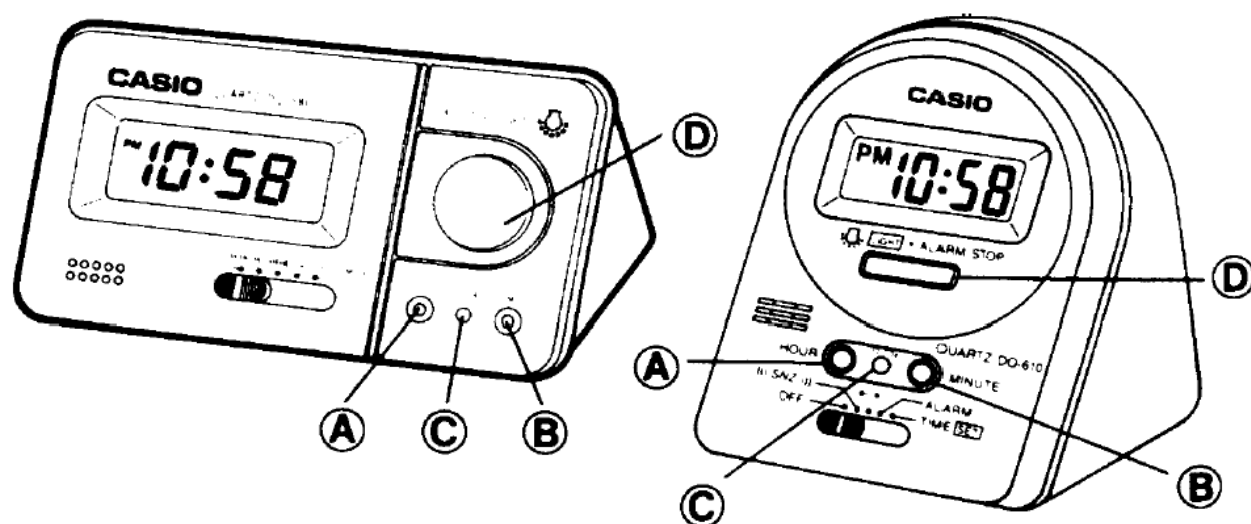

Установка времени

1. Установите селектор в положение ТМ.
2. Нажмите кнопку "H" для увеличения значения часов и "M" для увеличения значения минут. Если не отпускать кнопки, часы и минуты меняются с большой скоростью.
 - На дисплее нет изображения секунд, но секунды сбрасываются в ноль во время изменения значения минут.
3. После установки времени переведите селектор в положение OFF, SNZ или ON.
 - Нажмите 12/24 для установки 12 или 24 часового формата. Вы можете проделать эту процедуру независимо от того в каком положении находится селектор.

Использование будильника

Для установки будильника необходимо:

1. Перевести селектор в положение AL.
2. Нажать кнопку "H" для увеличения значения часа и "M" для увеличения значения минут. Если не отпускать кнопки, часы и минуты меняются с большой скоростью.
3. После установки будильника переведите селектор в положение OFF, SNZ или ON.

О будильнике

Следующая таблица показывает возможные операции в зависимости от положения селектора.

Селектор	Индикатор	Операция будильника
OFF	NONE	Будильник не звонит
SNZ	SNZ	Будильник звонит 7 раз по одной минуте с интервалом в 5 минут, начиная с выбранного времени. Подробности смотрите в разделе Использование режима snooz
ON		Будильник звонит в течение одной минуты начиная с выбранного времени

РЕЖИМ ТЕКУЩЕГО ВРЕМЕНИ



РЕЖИМ ЗВУКОВОГО СИГНАЛА



См. таблицу для переключения режимов

Остановка будильника

Вы можете прервать звонок будильника нажав кнопку "H" или "M".

Использование режима snooz

1. Установите время на будильнике и переведите селектор в положение SNZ.
2. Когда подойдет время, будильник начнет звонить. Звуковой сигнал длится 1 минуту или вы прерываете его раньше нажав кнопку "H" или "M".
 - а. Звуковой сигнал имеет 3 уровня тона.
3. По прошествии 5 минут будильник начнет звонить снова.
4. Будильник продолжит эту операцию если Вы не переведете селектор в положение OFF или ON.

Проверка будильника

Пока селектор находится в положении SNZ или ON, установите кнопками "H" и "M" текущее время.

Просмотр выставленного на будильнике времени

1. Переведите селектор в положение SNZ или ON.
2. Нажмите кнопки "H" или "M" чтобы вывести на дисплей выставленное на будильнике время.

Подсветка дисплея

Нажмите кнопку SNOOZE/LIGHT для подсветки дисплея.

Уход за часами

- Так как Ваши часы содержат точные электронные компоненты, не пытайтесь их разобрать.
- Будьте аккуратны, не роняйте часы и обращайтесь с ними осторожно.
- Часы следует оберегать от экстремальных температур (ниже 32 F или 0 C и выше 104 F или 40 C). Также защищайте часы от пыли и повышенной влажности.

- Не пользуйтесь растворителем, бензином и т.д. для чистки часов.

Замена батареи

Менять батарею следует, когда изображение на дисплее станет тусклым и его трудно будет рассмотреть.

Для замены батареи

1. Используйте отвертку, чтобы открыть крышечку отделения для батареи на задней панели часов.
2. Удалите старую батарею.
3. Вставьте новую батарею, соблюдая полярность.
 - Тщательно установите крышку, стараясь не сорвать резьбу.
 - Если сбилось изображение на дисплее после смены батареи, нажмите 12/24 для сброса часов.
4. Установите значение времени.

Меры предосторожности

Обращайтесь с батареей аккуратно во избежание взрыва или утечки. Отметьте следующие меры предосторожности, чтобы избежать нанесения ущерба Вашим часам.

- Полярность батареи обязательно должна быть соблюдена.
- Никогда не оставляйте некачественные батареи внутри часов,
- Выньте батарею, если Вы не планируете использовать часы длительное время.
- Меняйте батарею, по крайней мере, каждые 5 лет независимо от того, как часто были использованы часы за этот период.
- Никогда не пытайтесь перезарядить батарею.
- Не подвергайте часы действию прямых солнечных лучей, сократите время воздействия или держите батарею отдельно от часов.
- В случае утечки батареи протрите испачканные поверхности мягкой тканью, избегая прямого контакта с кожей.

Прячьте батарею от маленьких детей. В случае травмы немедленно обратитесь к врачу.

Спецификация

- Часы: (Точность) +/- 30 секунд в месяц
(Информация) Часы, минуты, am/pm
(Система измерения времени) Переключатель 12/24 - часового формата.
- Будильник: (Временной диапазон) Часы, минуты
(Длительность звонка) 1 минута
(режим snooze) 7 повторений по 1 минуте.
- Источник питания: Одна батарея типа CR2025

Приблизительный срок службы 5 лет для типа CR2025 (предполагается что будильник звонит 2 мин.в день).